

enXuta



SmartTV FULL HD

MANUAL DE INSTRUCCIONES



POR FAVOR, LEA ESTAS INSTRUCCIONES ANTES DE USAR SU TELEVISOR Y
GUARDELO PARA FUTURAS REFERENCIAS.



PREFACIO

1. Lea esta Guía de inicio rápido antes de iniciar la configuración.
2. Luego, siga cuidadosamente las Instrucciones, prestando atención a todas las Advertencias.
3. No retire la cubierta posterior del televisor ni bloquee las aberturas de ventilación del televisor.
4. No utilice el televisor cerca del agua o de una fuente de calor.
5. No pellizque ni corte el cable de alimentación.

Nota:

El producto y las ilustraciones en este manual del usuario son solo para fines explicativos y pueden depending on model.

PRECAUCIÓN

Nunca coloque un televisor en un lugar inestable. Un televisor puede caerse y causar lesiones personales graves o la muerte. Muchas lesiones, especialmente en los niños, se pueden evitar tomando precauciones simples como:

- Utilizando armarios o soportes recomendados por el fabricante del televisor.
- Utilizar únicamente muebles que puedan soportar con seguridad el televisor.
- Asegurarse de que el televisor no sobresalga del borde del mueble de apoyo.
- No colocar el televisor sobre muebles altos (por ejemplo, armarios o estanterías) sin anclar tanto el mueble como el televisor a un soporte adecuado.
- No colocar el televisor sobre telas u otros materiales que puedan estar situados entre el televisor y los muebles de apoyo.
- Educar a los niños sobre los peligros de subirse a los muebles para alcanzar el televisor o sus controles

Si su televisor existente se conserva y se reubica, las mismas consideraciones que las anteriores debería aplicarse.

El enchufe o acoplador del aparato se utiliza como dispositivo de desconexión, el dispositivo de desconexión debe permanecer fácilmente operable.

1. Saque el televisor y los accesorios de la caja de cartón

1. Consulte las instrucciones de desembalaje en la parte superior de la caja de cartón (y debajo).
2. Como se indica, tenga cuidado de no agarrar ni ejercer presión sobre la pantalla del televisor.
3. Revise cuidadosamente la caja de cartón para ver todos los accesorios incluidos.

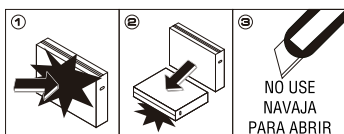

Para 32" - 58"



Para 65" - 75"

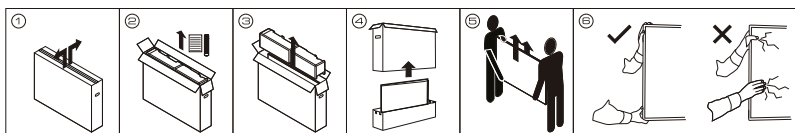

2. Contenido de la caja

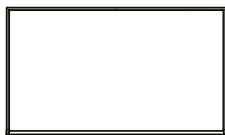

TV x 1unidad



Guía de inicio rápido x 1 unidad



Pilas AAA para control remoto x 2 unidades



Control remoto x 1 unidad



Soportes de mesa x 2 unidades

3. Lo que necesitará para la instalación (no incluido)

- Destornillador de cabeza estrella
- Conexión a Internet (necesaria para la transmisión de Smart TV)
- Enrutador inalámbrico (necesario para la transmisión de Smart TV)
- Computadora, tableta o teléfono inteligente (necesario para la configuración de Smart TV)

4. Coloca los soportes de mesa

Cómo montar el soporte

Si necesita desmontar o montar el soporte, lea las siguientes instrucciones.

- Antes de colocar/quitar el soporte, asegúrese de apagar el televisor.
- Antes de realizar el trabajo, extienda un acolchado sobre el área de la base para colocar el televisor LED. Esto evitará que se dañe.

Instrucciones de montaje:

Ponga la televisión sobre la mesa, arregle los soportes dados en el cartón.

Paso 1: Sujete el conjunto base indicado en la caja. Paso

2: coloque la base en el orificio en la parte inferior de la carcasa posterior y presione firmemente

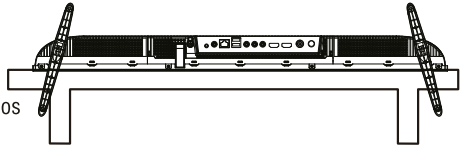

- Para desconectar el soporte del televisor, realice los pasos anteriores en orden inverso.

5. Panel frontal

Los botones del panel inferior derecho controlan las funciones básicas de su televisor, incluido el menú en pantalla. Para usar las funciones más avanzadas, debe usar el control remoto.

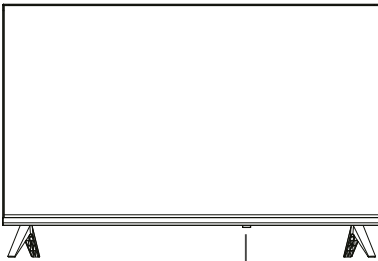

SENSOR DE CONTROL REMOTO
INDICADOR DE ENCENDIDO

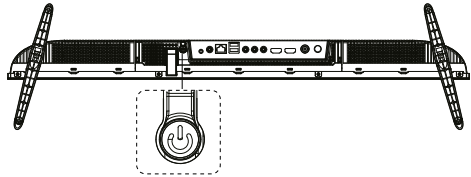

6. Especificaciones

Modelo	LEDENX1232SDF2KA	
Tamaño de muestra	32" Diagonal(max.)	
Resolución del panel LED	1366x768	
Potencia de salida del altavoz	≥ 5Wx2	
Fuente de alimentación	110-240V~, 50/60Hz	
Sistema de recepción del televisor	Digital: ISDB-T Analog: PAL-M/PAL-N/NTSC-M	
Rango de frecuencia	Digital: 7-69 Analog: Antenna:2-69 Cable:1-125	
Video en	PAL/NTSC	
Consumo de energía	65W	
Consumo de espera	≤ 1W	
Entrada de antena	75 ohms, unbalanced	
Potencia del controlador	DC 3V (Dos baterías de tamaño AAA)	
Dimensiones (LxWxH)	TV con soporte	719x196x481mm
	TV sin soporte	719x59x421mm
Peso (Peso Neto)	TV con soporte	3.2kg
	TV sin soporte	3.1kg
Temperatura de funcionamiento	0°C-40°C	

NOTAS:

- Diseño y las especificaciones están sujetos a cambios sin previo aviso.
- El peso y las dimensiones que se muestran son aproximados.

7. Conectar el televisor

1. Inserte el extremo hembra del cable de alimentación en la parte posterior del televisor.
Luego enchufe con cuidado el extremo del enchufe de CA estándar en un tomacorriente de CA de 110-240 V.
2. If you are connecting other devices to the TV, utilize the appropriate optional cables and connect to the appropriate ports on the back or side of the TV.





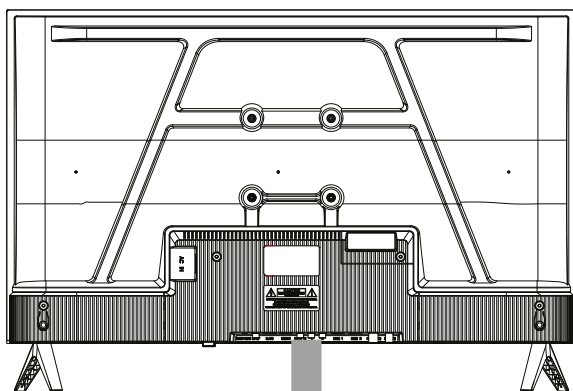





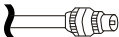

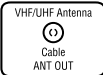
Ubicación de las conexiones

Vista trasera del televisor

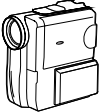
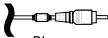

Vista inferior del TV

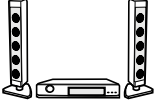
EARPHONE	COAXIAL	RJ45	USB1/2 5V 500mA	VIDEO IN	L	R	HDMI2(ARC)	HDMI1	RF IN
----------	---------	------	--------------------	----------	---	---	------------	-------	-------

Etiqueta TV		Cable	Equipo externo	
ANT/CABLE			 Antena	
HDMI			 DVD	
AV IN	VIDEO	 Amarillo	 videocámara	
	L	 Blanco		
	R	 Rojo		
USB			TF	
COAXIAL			 Receptor de sonido	
LAN				

El televisor se puede conectar a los siguientes dispositivos: Decodificador de cable, Decodificador satelital, Antena, Videojuego, Sistema estéreo, Barra de sonido, auriculares, reproductor de Blu-ray, reproductor de DVD, VCR, Streaming Box o Stick, videocámara, etc.

7. Prepara el control remoto

Retire la tapa de las pilas e inserte las pilas proporcionadas. Luego vuelva a colocar la tapa de la batería.

Instalación de baterías

- 1** Abra el compartimiento de las pilas en la parte trasera.

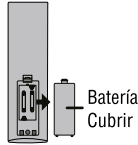

- 2** Inserte dos pilas tamaño AAA de 1.5 V en la polaridad correcta. No mezcle pilas viejas o pilas usadas con otras nuevas.

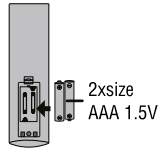

- 3** Cierre la cubierta.

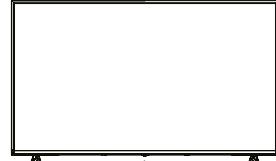
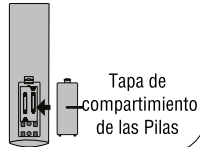

30° 30°



- ✦ Apunte el control remoto hacia el sensor del control remoto del televisor y utilícelo dentro de los 8 metros.
- ✦ Deposite las pilas usadas en la papelera de reciclaje, ya que pueden afectar negativamente al medio ambiente.

Nota:

- 1) Las baterías deberían durar aproximadamente un año con un uso normal (el uso real variará).
- 2) Si el televisor permanecerá inactivo durante un período prolongado de tiempo, retire las pilas del control remoto para evitar posibles daños por fugas de líquidos.
- 3) No mezcle pilas viejas y nuevas o diferentes tipos de pilas.
- 4) No arroje las pilas al fuego o al agua.
- 5) Las pilas (paquete de pilas o pilas instaladas) no deben exponerse al calor excesivo, como la luz solar, el fuego o similares.

Botones remotos

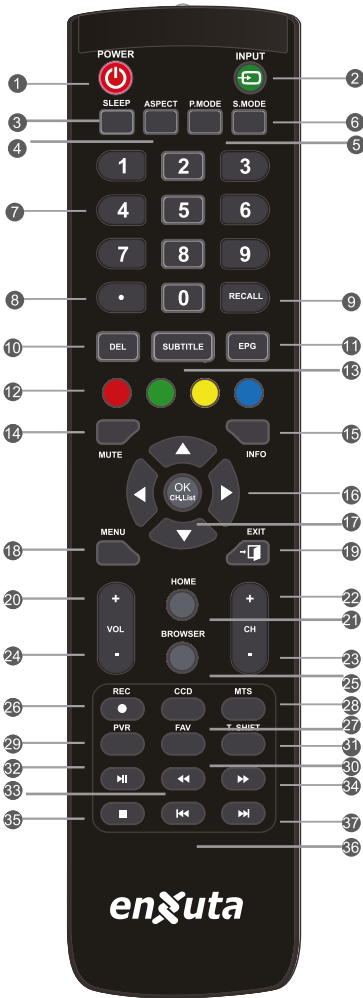

1. Tecla **ENCENDER/APAGAR**: Presiónela para ingresar o salir de la función inactiva (standby).
2. **ENTRADA**: Presione para seleccionar la fuente de entrada.
3. Tecla **APAGADO AUTOMÁTICO (sleep)**: Esta función le permite ajustar el tiempo de apagado automático.
4. Tecla **RELACIÓN DE ASPECTO (tamaño)**: Al presionarla varias veces permite ver cíclicamente todas las proporciones de aspecto disponibles.
5. Tecla **FUNCIÓN "P" (función imagen)**: Presiónela para seleccionar la función imagen.
6. Tecla **FUNCIÓN "S" (función sonido)**: Presiónela para cambiar la función de audio.
7. **TECLADO NUMÉRICO (0-9)**: Presiónela para cambiar el canal de televisión.
8. ● : Botón.
9. Tecla recall : Presiónela para regresar al último canal que se ha visto.
10. Eliminar teclado de funciones, errores de escritura cuando la función de error de desviación.
11. Tecla **EPG**: Presiónela para ver el menú de la Guía de canales en la función DTV.
12. **Teclas de color**: Ingresa a las opciones de Teletexto o editar programa al utilizar los canales de televisión Digital/Gratis.
13. Tecla **SUBTÍTULOS**: Presiónela para seleccionar entre las opciones de subtítulos durante la visualización/reproducción de un programa DTV.
14. Tecla **SIN SONIDO** : Presiónela para activar o desactivar el sonido.
15. **INFORMACIÓN (INFO)**: Muestra
16. **Teclas de navegación**: Presione directamente las teclas para seleccionar las opciones o ajustes de menú.
17. Tecla **CONFIRMAR**: Presiónela para confirmar la selección en el menú de ajustes.
Tecla **Lista de canales**: Muestra la lista de canales.
18. Tecla **MENÚ**: Presiónela para ingresar o salir del menú de ajustes.

Botones remotos

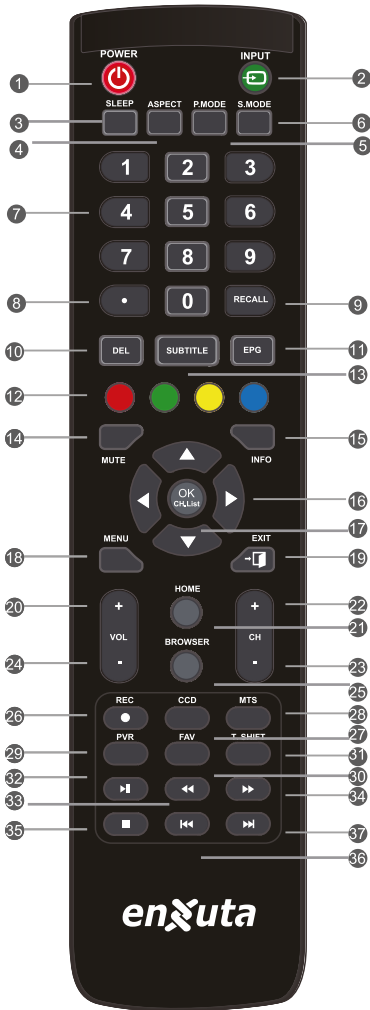

19. Tecla **SALIR**: Presiónela para salir de toda la información del menú en la pantalla.
- 20-24. **VOL +/-**: Presiónela para aumentar o disminuir el volumen.
21. **HOME**: Presiónela para regresar a la pantalla de la página principal.
- 22-23. **CH +/-**: Presiónela para pasar al canal siguiente/anterior.
25. Para directamente en la interfaz del navegador.
26. Tecla **•**: Presiónela para comenzar a grabar el programa.
27. Seleccione el modo de subtítulos. Pulse la tecla varias veces para seleccionar uno de los modos.
28. Tecla **MTS**: Presiónela para seleccionar el canal de audio.
 - Asegúrese que el televisor ha buscado el canal y que hay señal de sonido Estéreo análogo/Dual en el programa.
 - Luego presione la tecla MTS (Sonido de televisión multicanales) para seleccionar entre: ESTÉREO, MONO y SAP "Segundo programa de audio".
29. Tecla **PVR**: Presione esta tecla para grabar el documento seleccionado.
30. Tecla **FAV**: Muestra los canales favoritos seleccionados.
31. **CAMBIAR TIEMPO** : Presiónela para ingresar a la función "Cambiar tiempo".
32. **||**: Presiónela para iniciar la reproducción o pausa (en la función MULTIMEDIA).
33. **◀◀**: Atrasa rápido durante la reproducción (en la función MULTIMEDIA).
34. **▶▶**: Adelanta rápido durante la reproducción (en la función MULTIMEDIA).
35. **■**: Presiónela para detener la reproducción (en la función MULTIMEDIA).
36. **◀◀**: Tecla atrasar una a una (en la función MULTIMEDIA).
37. **▶▶**: Tecla adelantar una a una (en la función MULTIMEDIA).

10. Solución de problemas

¿Teniendo problemas?

No se preocupe, por lo general es una solución fácil.

Solo después de la sintonización automática algunos canales están disponibles	Verifique que su área esté cubierta por transmisiones de video digital. Intente volver a sintonizar o sintonizar manualmente los canales que faltan. Compruebe que esté utilizando el tipo de antena correcto.
El canal no puede ser seleccionado	Comprobar si el canal ha sido bloqueado en el menú principal ajustes.
USB no se reproduce	Verifique que el cable USB de conexión y la fuente de alimentación estén conectados, que el disco duro no haya sido formateado. Asegúrese de que el disco USB y los formatos de datos multimedia sean compatibles.
La imagen está distorsionada, macrobloqueo, bloque pequeño, puntos, pixelado, etc.	La compresión de contenido de video puede causar distorsión, especialmente en imágenes de movimiento rápido, como deportes y películas de acción.
Ruido del altavoz	Verifique las conexiones de los cables, asegúrese de que no haya un cable de video conectado a una entrada de audio. Un nivel de señal bajo puede causar distorsión del sonido.
La televisión se apaga automáticamente	Compruebe si el Temporizador de apagado está activado en el menú Configuración. Es posible que se haya habilitado el temporizador de suspensión. Si no hay señal durante unos 10 minutos desde una entrada, el televisor apagará.
la televisión se enciende automáticamente	Compruebe si el Temporizador de encendido está activado en el menú Configuración.
La imagen no se muestra en pantalla completa	Se mostrarán barras negras a cada lado en los canales HD cuando visualización de contenido SD (4:3). Las barras negras en la parte superior e inferior se mostrarán en las películas que tengan relaciones de aspecto diferentes a las de su televisor. Ajuste la opción de tamaño de imagen en su dispositivo externo o TV a pantalla completa.

CERTIFICADO DE GARANTÍA

enxuta

Gracias por preferir nuestros productos.

Para satisfacer las necesidades de nuestros clientes, en Gelbring S.A., empresa importadora y representante de las marcas **Enxuta**, **Queen** y **Xenon**, buscamos generar confiabilidad y respaldo seleccionando los mejores diseños y la mejor calidad en nuestros productos, atendiendo la relación entre calidad y precio.

Somos una empresa en constante expansión para poder ofrecerle a nuestros clientes una amplia gama de productos y lograr una mayor eficiencia en todos nuestros servicios.

En este marco, usted ha realizado una muy buena elección. Usted no sólo cuenta con la garantía legal por tres meses, sino que Gelbring S.A. le otorga una garantía hasta completar un año desde fecha de compra del producto (o planes especiales indicados en el producto).

Usted podrá hacer uso de este certificado, a través de nuestro Respaldo Post Venta. Es imprescindible que el usuario presente la boleta de compra ante el servicio para la validación del año de vigencia de la garantía, bajo las siguientes condiciones generales:

En el caso de que por deficiencias de fabricación o falla de materiales, partes, piezas y componentes, que impidan el uso normal de funcionamiento del producto, el Respaldo Post Venta cubrirá gratuitamente la reparación en sus talleres, incluyendo mano de obra y repuestos, durante el período de un año a partir de la fecha de compra del producto.

El producto que usted adquirió, ha sido diseñado para uso doméstico familiar, por lo tanto la gratuidad del servicio no será aplicable en el caso de que el producto se destine para uso comercial, industrial y otros de similar naturaleza.

Queda sin efecto esta garantía:

- Cuando la falla o el defecto sea ocasionado por descargas eléctricas, sobrecarga de tensiones de UTE, instalaciones eléctricas y/o sanitarias defectuosas.
- Un hecho imputable al consumidor y/o terceros.
- Accidentes ocurridos con posterioridad a la entrega.
- Instalación incorrecta.
- Maltrato, desconocimiento y corriente o uso inadecuado del producto, instalación, alteraciones, reparaciones o manipuleo realizado por personal no autorizado.
- Defectos causados por el transporte.
- Todos los accesorios de plástico, metal, lámparas o similares, filtros y mangueras de conexión al agua o a la red sanitaria.

Esta garantía no cubre y son de cargo del usuario, los gastos generados por: locomoción o viáticos del personal técnico, fletes y/o transporte de los productos, los cuales deben ser abonados al momento de recibir el servicio, dicho monto de visita técnica y flete si fuera necesario, le será indicado en el momento de solicitar el servicio; si el producto es llevado directo a nuestro taller no hay costo alguno.

Para el caso fuere necesaria la sustitución del artículo adquirido, descrito en la factura, y la Empresa careciere de stock o se hubiese discontinuado la fabricación o importación, el mismo podrá sustituirse por uno de calidad igual o superior dentro de las marcas importadas o representadas por Gelbring S.A.

NOMBRE DEL PROPIETARIO DEL ARTÍCULO:

E-MAIL:

TELÉFONO:

DOMICILIO:

LOCALIDAD:

DEPARTAMENTO:

PRODUCTO:

FECHA DE COMPRA:

MARCA:

MODELO:

N° DE FACTURA:

N° DE SERIE:

DISTRIBUIDOR:

DESCRIPCIÓN Y ALCANCE DE LA GARANTÍA:

SELLO Y FIRMA:

Respaldo Post Venta - Atención Telefónica 2525 6000 Int. 3- de 9:30 a 18 hs
E-mail: atencionpostventa@gelbring.com.uy

GELBRING S. A. Cno. Perseverano 5959. Montevideo, Uruguay. www.gelbring.com.uy

GELBRING
IMPORTACIONES 

CERTIFICADO DE GARANTÍA



Gracias por preferir nuestros productos.

Para satisfacer las necesidades de nuestros clientes, en Celta S.A., empresa importadora y representante de la marca Enxuta, buscamos generar confiabilidad y respaldo seleccionando los mejores diseños y la mejor calidad en nuestros productos, atendiendo la relación entre calidad y precio.

Somos una empresa en constante expansión para poder ofrecerle a nuestros clientes una amplia gama de productos y lograr una mayor eficiencia en todos nuestros servicios.

Términos y condiciones de la garantía (Art. 11 de la Ley 1334/1998)

El presente certificado de garantía es válido únicamente en la República del Paraguay.

Para que tenga validez, asegúrese de que los siguientes datos se encuentren completos por la casa vendedora y preséntelo conjuntamente con su factura de compra.

Asimismo declaro haber sido informado, también en forma previa a esta compra, acerca del lapso del tiempo durante el cual Enxuta se compromete a regular suministro de componentes, repuestos y servicio técnico que será de un año.

Usted podrá hacer uso de este certificado, a través de nuestro Respaldo Post Venta. Es imprescindible que el usuario presente la boleta de compra ante el servicio para la validación del año de vigencia de la garantía, bajo las siguientes condiciones generales:

En el caso de que por deficiencias de fabricación o falla de materiales, partes, piezas y componentes, que impidan el uso normal de funcionamiento del producto, el Respaldo Post Venta cubrirá la reparación en sus talleres, incluyendo mano de obra y repuestos, durante el periodo de un año a partir de la fecha de compra del producto.

El producto que usted adquirió, ha sido diseñado para uso doméstico familiar, por lo tanto la gratuidad del servicio no será aplicable en el caso de que el producto se destine para uso comercial, industrial y otros de similar naturaleza.

Queda sin efecto esta garantía:

- Cuando la falla o el desperfecto sea ocasionado por descargas eléctricas, sobrecarga de tensiones de la red eléctrica, instalaciones eléctricas y/o sanitarias defectuosas.
- Un hecho imputable al consumidor y/o terceros.
- Accidentes ocurridos con posterioridad a la entrega.
- Instalación incorrecta.
- Maltrato, desconocimiento y corriente o uso inadecuado del producto, instalación, alteraciones, reparaciones o manipuleo realizado por personal no autorizado.
- Defectos causados por el transporte.
- Todos los accesorios de plástico, metal o similares, lamparitas, filtros y mangueras de conexión al agua o a la red sanitaria.

Esta garantía no cubre y son de cargo del usuario, los gastos generados por: locomoción o viáticos del personal técnico, fletes y/o transporte de los productos, los cuales deben ser abonados al momento de recibir el servicio, dicho monto de visita técnica y flete si fuera necesario, le será indicado en el momento de solicitar el servicio; si el producto es llevado directo a nuestro taller no hay costo alguno

CONSTANCIA DE INFORMACIÓN SOBRE EL PRODUCTO (Art. 8 de la ley 1334/1998).

Por medio de la presente declaro que he recibido información veraz, eficaz y suficiente sobre las características de este producto, sus calidades, composición, garantía y plazo de validez, dirección del local de reclamo y los riesgos que presenta para mi seguridad, todo ello de conformidad a los artículos 8 y 11 de la ley 1334/1998).

NOMBRE DEL PROPIETARIO DEL ARTÍCULO:

E-MAIL:

TELÉFONO:

DOMICILIO:

LOCALIDAD:

DEPARTAMENTO:

PRODUCTO:

FECHA DE COMPRA:

MARCA:

MODELO:

Nº DE FACTURA:

Nº DE SERIE:

DISTRIBUIDOR:

DESCRIPCIÓN Y ALCANCE DE LA GARANTÍA:

SELLO Y FIRMA:

Respaldo Post Venta - Atención Telefónica 021 674 774

E-mail: atencionpostventa@gelbring.com.py

CELTA S.A. - Máximo Caballero esquina Ybyturuзу - Barrio Santa María - Asunción

